

По вопросам продаж и поддержки обращайтесь:

Архангельск (8182)63-90-72
Астана +7(7172)727-132
Белгород (4722)40-23-64
Брянск (4832)59-03-52
Владивосток (423)249-28-31
Волгоград (844)278-03-48
Вологда (8172)26-41-59
Воронеж (473)204-51-73
Екатеринбург (343)384-55-89
Иваново (4932)77-34-06
Ижевск (3412)26-03-58
Казань (843)206-01-48

Калининград (4012)72-03-81
Калуга (4842)92-23-67
Кемерово (3842)65-04-62
Киров (8332)68-02-04
Краснодар (861)203-40-90
Красноярск (391)204-63-61
Курск (4712)77-13-04
Липецк (4742)52-20-81
Магнитогорск (3519)55-03-13
Москва (495)268-04-70
Мурманск (8152)59-64-93
Набережные Челны (8552)20-53-41

Нижний Новгород (831)429-08-12
Новокузнецк (3843)20-46-81
Новосибирск (383)227-86-73
Орел (4862)44-53-42
Оренбург (3532)37-68-04
Пенза (8412)22-31-16
Пермь (342)205-81-47
Ростов-на-Дону (863)308-18-15
Рязань (4912)46-61-64
Самара (846)206-03-16
Санкт-Петербург (812)309-46-40
Саратов (845)249-38-78

Смоленск (4812)29-41-54
Сочи (862)225-72-31
Ставрополь (8652)20-65-13
Тверь (4822)63-31-35
Томск (3822)98-41-53
Тула (4872)74-02-29
Тюмень (3452)66-21-18
Ульяновск (8422)24-23-59
Уфа (347)229-48-12
Челябинск (351)202-03-61
Череповец (8202)49-02-64
Ярославль (4852)69-52-93

Единый адрес: uqn@nt-rt.ru || www.uniq.nt-rt.ru

ХЭНГО

Технические характеристики

Краны шаровые UNIQVALVE UN-V2 цельносварные фланцевые

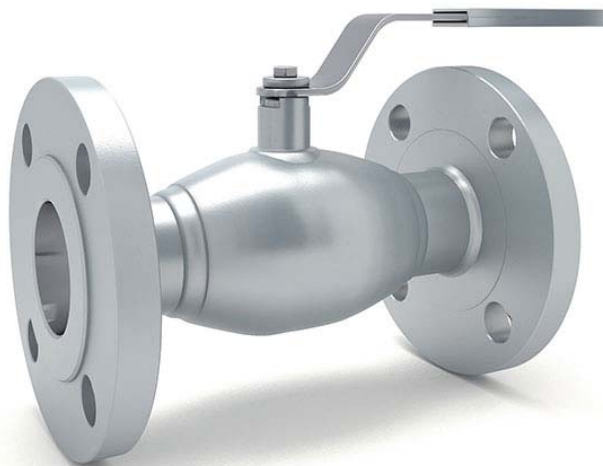

МОДЕЛИ: UN-V2-15, UN-V2-20, UN-V2-25, UN-V2-32, UN-V2-40, UN-V2-50, UN-V2-65, UN-V2-80, UN-V2-100, UN-V2-125, UN-V2-150, UN-V2-200, UN-V2-250

Цельносварные фланцевые краны UN-V2 представляет собой одну из разновидностей современной запорной трубопроводной арматуры. Конструкция данной модели, в отличие от прочих, является неразборной и крепится к трубопроводу посредством специальных фланцев. Сферическая поверхность крана шарового выполнена с малыми допусками. С целью повышения износоустойчивости шар устройства покрывается никелем и тщательно полируется.

Предназначены краны шаровые UN-V2 для использования их в особых эксплуатационных условиях: под землей, под водой и при особо низких температурах.

Для внутренней защиты от механического воздействия трения и воздействия рабочих сред используется три типа покрытий:

1. Фторированный этилен-пропилен. Изделие с этим покрытием предназначено для работы с такими средами, как щелочи и концентрированные кислоты, окислители и органические растворители, а также хлорсодержащие вещества.
2. Полихлортрифторэтилен. Такие краны предназначены для рабочих сред, состоящих из любого вида органического растворителя, неорганических агрессивных веществ, кислородосодержащих кислот.
3. Поливинилден фторид. Предназначены для работы с различными химическими веществами и растворителями.

Характеристики

Тип конструкции:

Краны шаровые с полностью футерованной проточной частью

Диаметры номинальные:

DN 15 - DN 250

Давление номинальное:

PN 10, 16

Класс герметичности:

A по ГОСТ 9544-2005

Температура рабочей среды:

до +150°C (в зависимости от материала покрытия)

Управление:

ручное – рукоятка, ручное – через редуктор, электро или пневмопривод

Присоединение:

фланцевое. Присоединительные фланцы трубопровода стальные приварные по ГОСТ 12820-80 или ГОСТ 12821-80. Присоединительные размеры и размеры уплотнительных поверхностей фланцев трубопровода – по ГОСТ 12815-80, исполнение 1, ряд 2.

Размеры верхнего фланца под привод:

в соответствии со стандартом ISO 5211

Крутящий момент, Нм:

см. таблицу 1,2

Установочное положение:

любое, кроме положения «электроприводом вниз» для электроприводных затворов

Направление подачи рабочей среды:

любое

Климатическое исполнение:

У1, УХЛ1, Т1, ТМ1, ТВ1 по ГОСТ 15150-69

Основные материалы, используемые в качестве покрытия:

Материал покрытия	Обозначение
Фторированный этилен-пропилен	FEP (F46)
Полихлортрифторэтилен	PCTFE (F3)
Поливинилденфторид	PVDF (F2)

Основные рабочие среды:

см. таблицу 3.

Основные габаритно-весовые и технические характеристики кранов шаровых UN-V

Рис.1 Кран шаровый с ручным управлением



Рис.2 Кран шаровый с редуктором



Рис.3 Кран шаровый с пневмоприводом

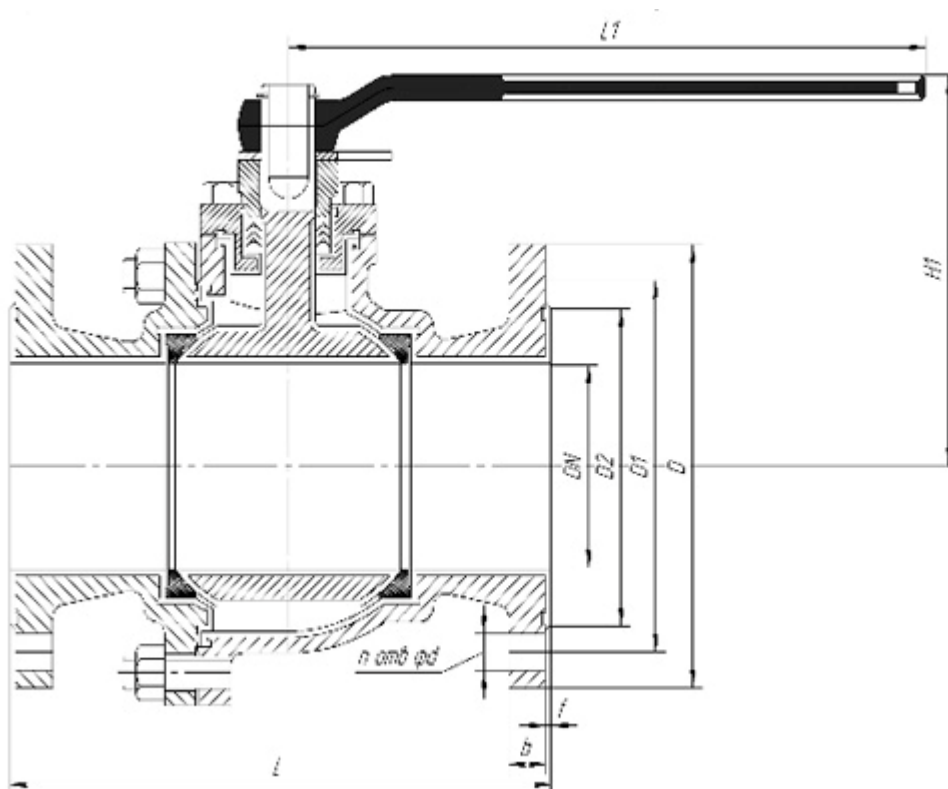

Рис.4 Кран шаровый выпускной с ручным приводом

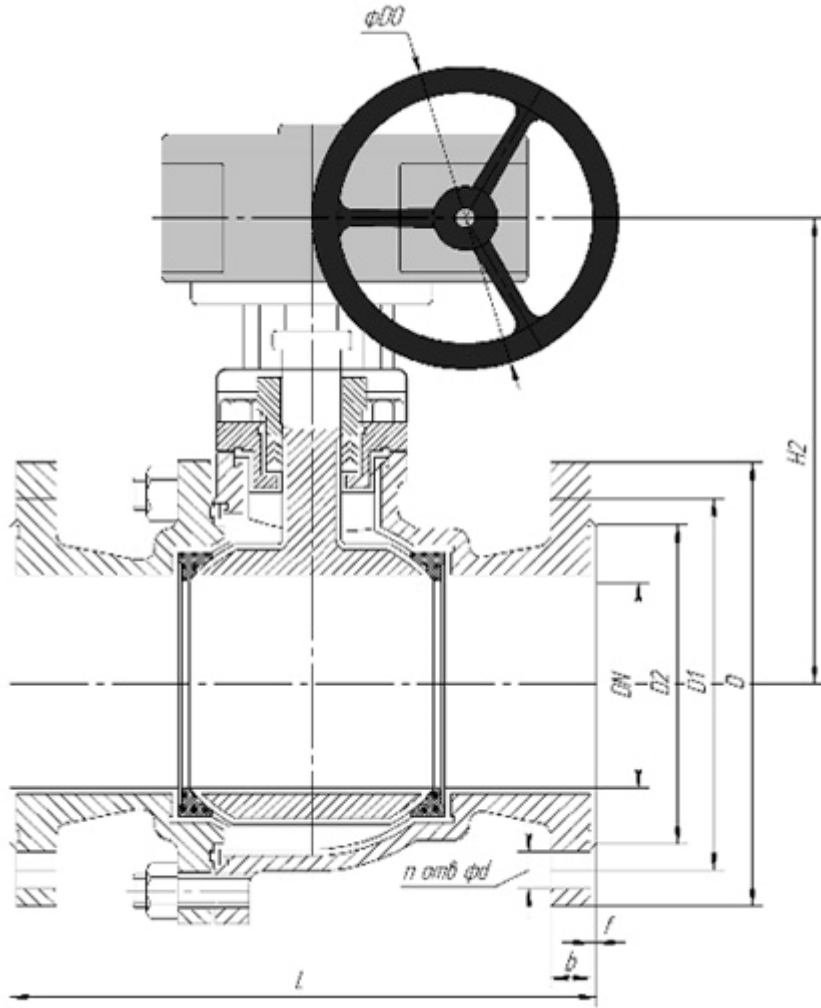

Таблица 1

DN	Основные габаритные размеры																
	Рис.	L	D	D1	D2	b	f	n отв.-?d	H1	H2	H3	L1	D0	D3	ISO5211	Мкр, Нм	Вес, кг
PN1,0/PN1,6 МПа																	
15		115	95	65	45	10/12	2	4-?14	98	-	-	150	-	-	F04	20	2,6
20		145	105	75	55	12	2	4-?14	100	-	-	150	-	-	F04	20	3,2
25		160	115	85	65	12	2	4-?14	102	-	-	150	-	-	F05	20	4,3
32		165	135/140	100	78	13	2	4-?18	127	-	-	200	-	-	F05	20	5,5
40		180	145/150	110	85	13	3	4-?18	130	-	-	200	-	-	F07	20	7
50		200	160/165	125	102	13	3	4-?18	146	-	-	235	-	-	F07	25	9,8
65		220	180/185	145	118	15	3	4-?18	165	-	-	300	-	-	F07	50	16
80	1,2,3	250	195/220	160	132	15/17	3	4-?18	188	220	-	360	150	-	F07	100	20
100		280	215/220	180	155	17	3	8-?18	220	240	260	400	300	220	F10	150	34
125		320	245/250	210	184	19	3	8-?18	253	270	350	400	300	220	F10	250	57
150		360	280/285	240	212	19	3	8-?22	290	298	350	400	300	220	F12	500	92
200		400	335/340	295	265	19/21	3	8-?22/12-?22	345	355	425	450	300	360	F12	1000	160
250		550	390/405	350/355	320	21/23	3	12-?22/12-Φ26	-	435	485	-	300	360	F14	2000	220

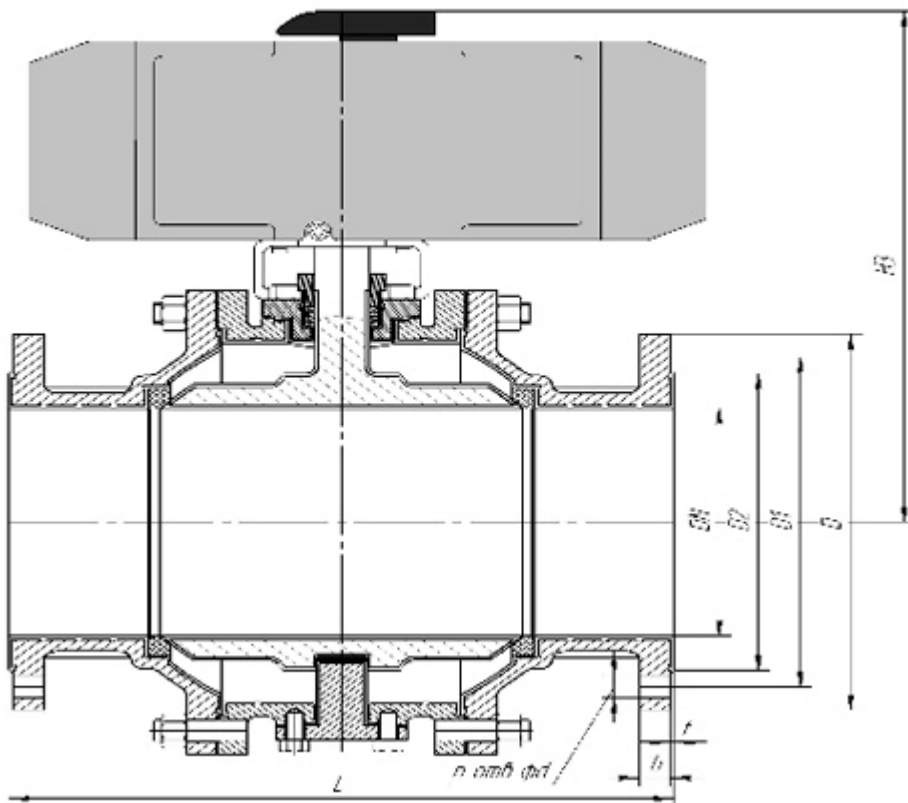
Через дробь указаны значения для номинального давления PN 1.0 / PN 1.6

Таблица 2

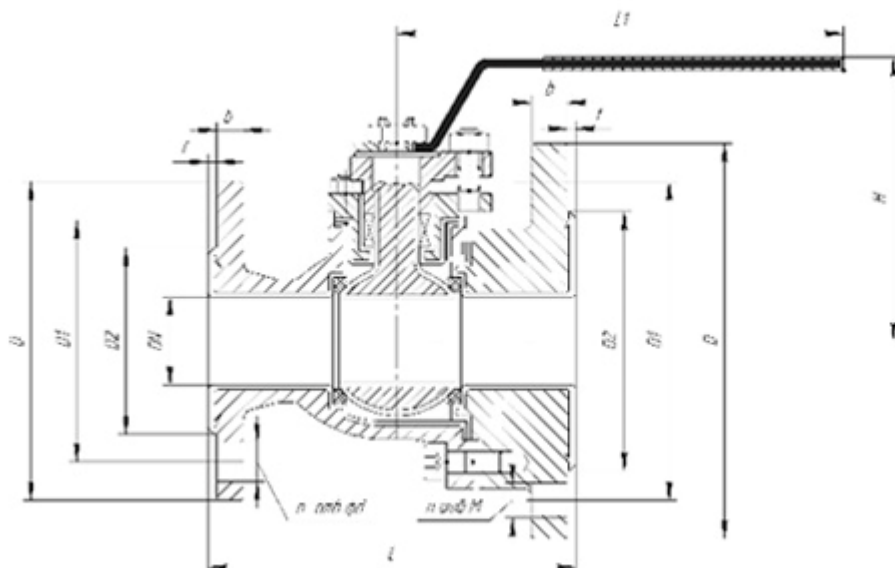
DN	Основные габаритные размеры																		
	Рис.	L	D		D1		D2		b		n отв.-?d	n отв.-M	L1	H	ISO5211	Мкр, Нм	Вес, кг		
			Выход	Вход	Выход	Вход	Выход	Вход	Выход	Вход									
PN1,0 МПа																			
40	65	4	165	145	180	110	145	85	118	13	15	4-?18	4-M16	200	130	F07	20	8,3	
50	80	4	178	160	195	125	160	100	132	3	13	15	4-?18	4-M16	235	145	F07	25	9,2
80	125	4	203	195	245	160	210	132	184	15	19	4-?18	8-M16	400	184	F07	100	19,5	

Таблица 3

Материал покрытия	Обозначение	Температура рабочей среды, °С, не более	Рабочие среды	Характеристики
Фторированный этилен-пропилен	FEF (F46)	150 °С	Концентрированные кислоты, щелочи, окислители, органические вещества, хлорсодержащие углеводороды	Устойчивость к воздействию химических веществ, термостойкость, твердость, износостойкость, прочность, гибкость, низкий коэффициент трения, отсутствие прилипания.
Полихлортрифторэтилен	PCTFE (F3)	120 °С	Любой органический растворитель, неорганические агрессивные вещества (кислородсодержащие кислоты).	Теплостойкость, электрические показатели, химическая стабильность ниже, чем у фторопласта типа Ф4, но при лучших механических показателях, прочности и адгезии к металлу.
Поливинилден фторид	PVDF (F2)		Множество химических веществ и растворителей	Хорошие показатели на растяжение и сжатие, сопротивление на изгиб, на воздействие холодных жидкостей и сезонных колебаний, к радиационному излучению, старению, а также такие очень важные свойства как сильная межмолекулярная связь, прочность.

По вопросам продаж и поддержки обращайтесь:

Архангельск (8182)63-90-72
 Астана +7(7172)727-132
 Белгород (4722)40-23-64
 Брянск (4832)59-03-52
 Владивосток (423)249-28-31
 Волгоград (844)278-03-48
 Вологда (8172)26-41-59
 Воронеж (473)204-51-73
 Екатеринбург (343)384-55-89
 Иваново (4932)77-34-06
 Ижевск (3412)26-03-58
 Казань (843)206-01-48

Калининград (4012)72-03-81
 Калуга (4842)92-23-67
 Кемерово (3842)65-04-62
 Киров (8332)68-02-04
 Краснодар (861)203-40-90
 Красноярск (391)204-63-61
 Курск (4712)77-13-04
 Липецк (4742)52-20-81
 Магнитогорск (3519)55-03-13
 Москва (495)268-04-70
 Мурманск (8152)59-64-93
 Набережные Челны (8552)20-53-41

Нижний Новгород (831)429-08-12
 Новокузнецк (3843)20-46-81
 Новосибирск (383)227-86-73
 Орел (4862)44-53-42
 Оренбург (3532)37-68-04
 Пенза (8412)22-31-16
 Пермь (342)205-81-47
 Ростов-на-Дону (863)308-18-15
 Рязань (4912)46-61-64
 Самара (846)206-03-16
 Санкт-Петербург (812)309-46-40
 Саратов (845)249-38-78

Смоленск (4812)29-41-54
 Сочи (862)225-72-31
 Ставрополь (8652)20-65-13
 Тверь (4822)63-31-35
 Томск (3822)98-41-53
 Тула (4872)74-02-29
 Тюмень (3452)66-21-18
 Ульяновск (8422)24-23-59
 Уфа (347)229-48-12
 Челябинск (351)202-03-61
 Череповец (8202)49-02-64
 Ярославль (4852)69-52-93